

Instrucciones de instalación
Instructions for installation
Instructions d'installation
Installationsanleitung
Istruzioni per l'installazione
Instruções de instalação

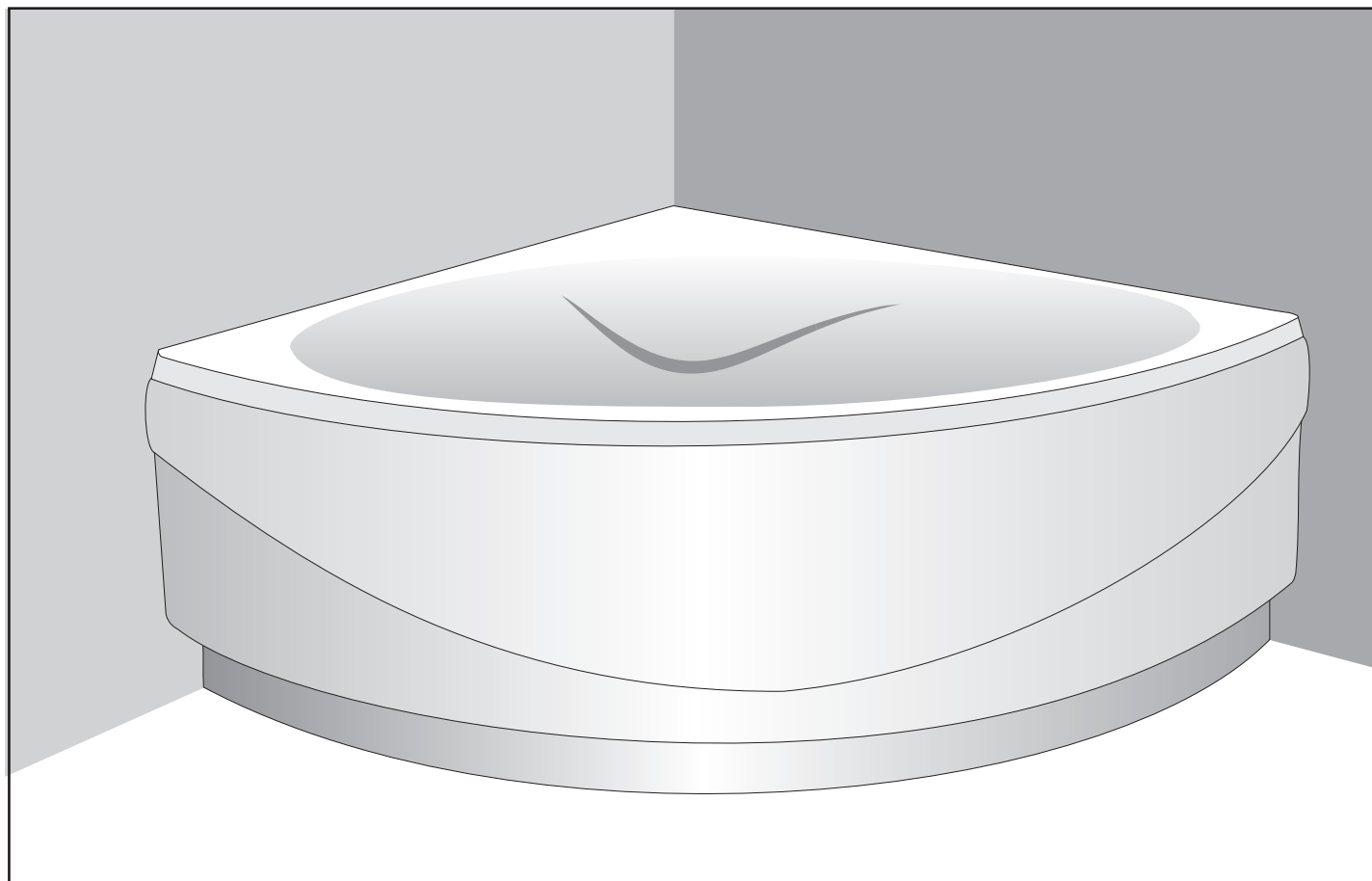

Faldón frontal
Front facing panel
Tabliers d'habillage frontal
Frontblende
Pannello frontale
Painel frontal

GENOVA
1350 x 1350
1200 x 1200



Español

E

Índice

Descripción del material.....	4
Preparación de la bañera	4
Comprobación de los conjuntos soporte del faldón	4
Montaje previo del faldón y marcado de líneas de referencia.....	4
Montaje de los soportes frontales.....	4
Montaje de los soportes laterales	4
Montaje del faldón.....	5

Deutsch

D

Inhaltsverzeichnis

Inhalt der Verpackung	7
Vorbereitung der Badewanne.....	7
Prüfung der Befestigungsvorrichtungen für die Verblendung.....	7
VorMontage der Verblendung und Markieren der Bezugslinien	7
Montage der Stirnbefestigungen.....	8
Montage der Seitenbefestigungen.....	8
Montage der Verblendung	9

English

GB

Contents

Description of the goods.....	5
Preparing the bath.....	5
Checking the panel's support units.....	5
Pre-fitting the panel and marking the guidelines	5
Fitting the front supports.....	5
Fitting the side supports.....	6
Fitting the panel.....	6

Italiano

I

Indice

Descrizione del materiale	8
Preparazione della vasca	8
Controllo dei gruppi di supporto del pannello.....	9
Montaggio previo pannello e tracciatura delle linee di riferimento	9
Montaggio dei supporti frontali	9
Montaggio dei supporti laterali.....	9
Montaggio del pannello.....	9

Français

F

Sommaire

Description du matériel	6
Préparation de la baignoire	6
Vérification des ensembles de support du tablier..	6
Montage préliminaire du tablier et traçage des lig- nes de repère	6
Montage des supports avants.....	6
Montage des supports latéraux	7
Montage du tablier	7

Português

P

Índice

Descrição do material	9
Preparação da banheira	10
Verificação dos conjuntos suporte da protecção	10
Montagem prévia da protecção e marcação de linhas de referência	10
Montagem dos suportes frontais	10
Montagem dos suportes laterais.....	10
Montagem da protecção	10

Genova 1350

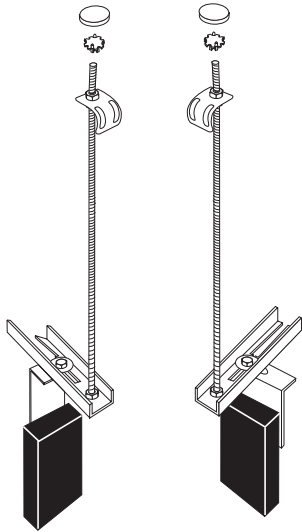

Fig.1
Abb.1

Genova 1200

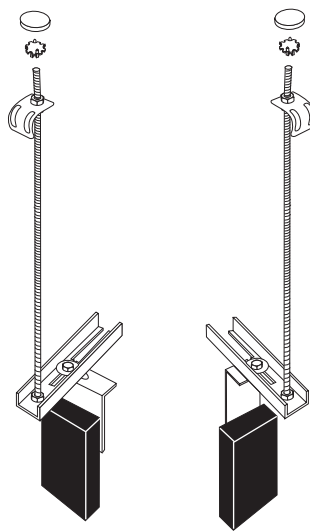

Fig. 2
Abb. 2

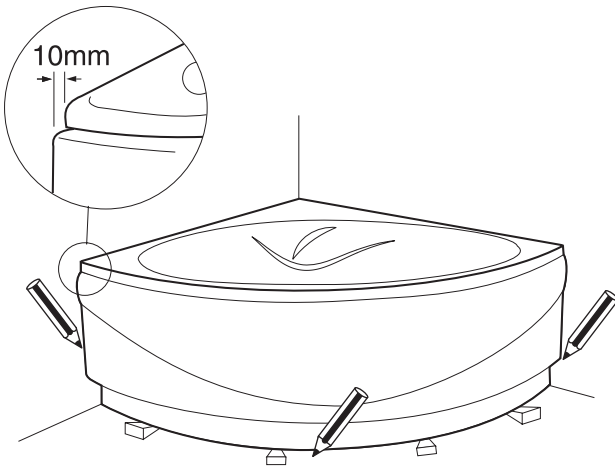

Fig. 3
Abb. 3

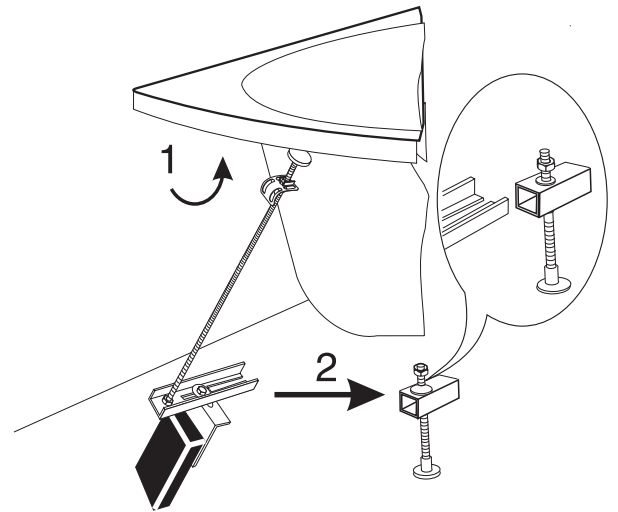

Fig. 4
Abb. 4

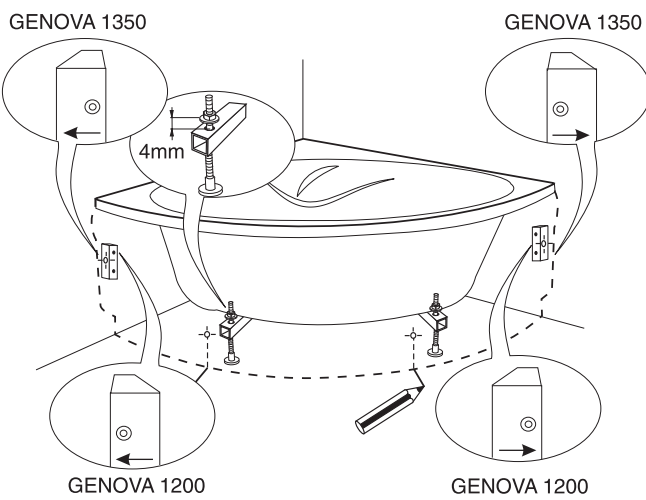

Fig. 5
Abb. 5

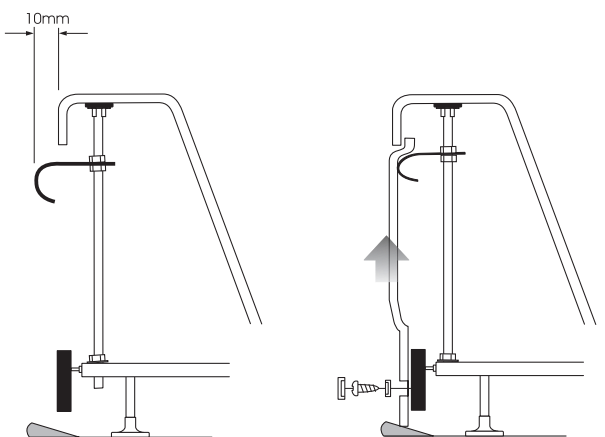

Fig. 6
Abb. 6

E

Este manual incluye las instrucciones necesarias para la instalación del faldón de las bañeras Génova 1200 y 1350 de rincón. La bañera se habrá instalado previamente según las posibilidades contempladas en su propio manual de instalación. El cerramiento se realizará en cualquier caso siguiendo las instrucciones del presente manual.

DESCRIPCIÓN DEL MATERIAL

Una vez desembalado el faldón compruebe que ha recibido el material siguiente:

- Faldón.
- Conjunto de soporte derecho montado.

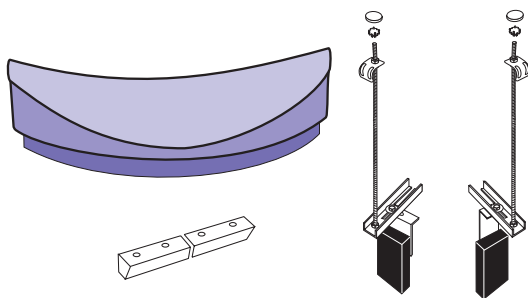

- Conjunto de soporte izquierdo montado.
- Galga de madera de 535 mm.
- Bolsa de tornillería que contiene:

- 4 tornillos
- 4 arandelas
- 4 capuchones

- Bolsa de tornillería que contiene:
- 4 tacos de Ø 6mm.
- 4 tirafondos
- 2 apoyos superiores de varilla
- 2 discos de apoyo

- Este manual de instrucciones.

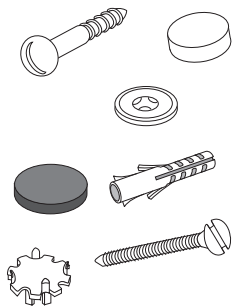

PREPARACIÓN DE LA BAÑERA

Comprobar que la bañera está nivelada a la altura de 535mm para ser equipada con faldón según el Manual de Instalación.

La altura correcta puede ser verificada con la galga de madera de 535mm de longitud que se suministra acompañando el faldón. Para ello desplazar la galga verticalmente entre el suelo y el borde de la bañera comprobando que no quedan holguras. Si fuera necesario, se deberá corregir la regulación de las patas.

La bañera se apoya en el suelo mediante sus dos travesaños de nivelación.

Cada travesaño está formado por un tubo de sección cuadrada y dos varillas roscadas, dos bases de plástico y dos tuercas de bloqueo.

Procurando no perder el nivel, aflojar unos 4 mm las tuercas de bloqueo de las varillas que forman parte de los pies delanteros. Dicha holgura permitirá el posterior montaje de los conjuntos soporte del faldón (fig.5).

Para iniciar la instalación del faldón la bañera debe estar correctamente instalada según las instrucciones dadas en el Manual de Instalación. Ante cualquier duda sobre la colocación de la bañera debe consultarse dicho manual.

COMPROBACIÓN DE LOS CONJUNTOS SOPORTE DEL FALDÓN

Compruebe que en la caja correspondiente están los dos conjuntos de soporte con todos los elementos montados y las tuercas de sujeción bien apretadas.

Obsérvese en cada caso la disposición de los elementos:

- Los conjuntos soporte del faldón son diferentes entre sí y van montados de la forma representada en la figura 1 en el caso de la bañera Génova 1350x1350, y según la figura 2 en el caso de la bañera Génova 1200x1200.

En el caso de que por alguna manipulación no contemplada en este manual hubiera que partir de conjuntos soporte con elementos separados, se procederá al montaje de los mismos según indican las figuras citadas. Es muy importante montar todas las arandelas y todas las piezas en posición correcta, apretando las tuercas con firmeza.

MONTAJE PREVIO DEL FALDÓN Y MARCADO DE LÍNEAS DE REFERENCIA

Desembalar el faldón y colocarlo en la bañera en su posición correcta de instalación, con el borde superior del mismo apoyando en el borde interno de la bañera (figura 3).

Marcar una línea en el suelo, siguiendo el borde inferior exterior del faldón. Dicha línea servirá de referencia (descontando 5mm) para comprobar la correcta posición de los tacos de fijación del faldón.

Asimismo, marque la posición de los 2 taladros frontales.

Marcar igualmente la línea de contacto de los extremos del faldón con las paredes laterales.

MONTAJE DE LOS SOPORTES FRONTALES

-Conjunto soporte izquierdo:

El conjunto soporte izquierdo, previamente ensamblado y con las tuercas apretadas, forma un elemento rígido y fácil de manejar.

Siguiendo la figura 4, montar dicho conjunto introduciendo el coliso del soporte horizontal en la varilla del pie M10, entre la arandela y el tubo cuadrado del travesaño de nivelación.

¡Atención! Antes de introducir directamente el coliso en la varilla, se debe colocar el extremo superior del conjunto, regulando la varilla roscada para que haga presión contra el borde interior de la bañera, junto con la corona de posicionamiento. Esto puede lograrse con facilidad haciendo girar todo el conjunto, pasando el coliso una vez situado el extremo superior del soporte.

Regular las varillas de forma que el taco negro quede delante de la marca del taladro frontal efectuada en el suelo.

-Conjunto soporte derecho:

Montar dicho conjunto de forma análoga a como se ha montado el soporte izquierdo.

Igualmente el conjunto deberá regularse de tal forma que el taco negro quede delante de la marca del taladro frontal efectuada en el suelo. Una vez montados los conjuntos soporte, los tacos de fijación deberán estar alineados con los taladros frontales del faldón y orientados según la curva interna del faldón.

MONTAJE DE LOS SOPORTES LATERALES

Cortar la galga que se utilizó para nivelar la bañera por la hendidura y colocar una mitad en cada pared, según se ve en la figura 5.

Hay que tener cuidado de colocar el trozo de madera de forma que presente el ángulo correcto para el montaje del faldón.

MONTAJE DEL FALDÓN

El sistema de fijación del faldón se describe en el croquis a continuación (fig.6). Regular los tacos girándolos para que el faldón quede vertical y los orificios del faldón coincidan sobre el taco correspondiente. Apretar a continuación la contratuerca.

Antes de fijar cada faldón es muy importante colocar unas cuñas entre el suelo y el faldón para apretar con fuerza el faldón contra el borde de la bañera. Una vez asegurado esto, fijar el faldón con las arandelas, tornillos y tapones indicados.

Si la bañera está empotrada dentro del revestimiento de la pared y se desea que el faldón quede por encima del mismo, cortar el faldón por el extremo que toca a la pared la dimensión necesaria para que quede a 1 mm por encima de dicho revestimiento. Utilizar una sierra de diente fino y lijar posteriormente para eliminar rebabas.

Acabar a continuación el alicatado de las paredes.



This manual gives the instructions needed for installing the side panels on the Genova 1200 and 1350 corner baths. These are fitted after installing the bath in accordance with the options given in the installation manual for the bath. The instructions in this manual are to be followed for finishing off the sides of the bath.

DESCRIPTION OF THE GOODS

After unpacking the panel, check that you have received these items:

- The bath panel.
- Fully assembled right-side support unit.
- Fully assembled left-side support unit.

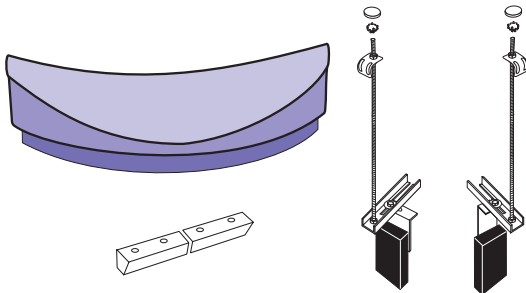

- 535 mm wooden template.
- Bag of fasteners containing:
 - 4 screws
 - 4 plastic washer
 - 4 plastic screw covers
- Bag of fasteners containing:
 - 4 Ø 6 mm wall plugs.
 - 4 screws
 - 2 Upper support of rod
 - 2 joints
- This manual.

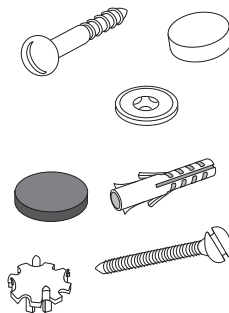

PREPARING THE BATH.

Make sure that the top of the bath is level at 535 mm, enabling the side panel to be fitted as explained in the Installation Manual.

You can check that the height is right by using the 535 mm wooden template supplied with the panel: keeping it upright with one end on the floor, slide it sideways along the edge of the bath and check that the top is on a level with the edge of the bath all the way along. If necessary, adjust the bath's feet to make it level.

The bath rests on the floor through its two levelling cross-members.

Each cross-member comprises a box-section tube and two threaded rods, two plastic bases and two lock nuts.

The lock nuts on the rods of the front feet have to be loosened back by about 4 mm, though keeping the bath level as far as possible; this play is needed for fitting the panel support units later on (fig. 5).

The bath must be correctly installed, in line with the instructions given in its Installation Manual, before starting to fit the side panel. If in doubt about how to install the bath, consult that manual.

CHECKING THE PANEL'S SUPPORT UNITS

Check that the two support units are in the box, with everything fitted on them and the lock nuts fully tightened.

Note the arrangement of the components on each of these units:

- The two panel support units are different from each other, and are assembled as shown in Fig. 1 in the case of the Genova 1350x1350 bath, or in Fig. 2 in the case of the Genova 1200x1200 bath.

If you find that the support units have been disassembled, contrary to this manual, and you thus have to start with loose components, assemble them as shown in those Figures. It is very important to fit all the washers and the various parts in the right position, and to tighten up all the nuts securely.

PRE-FITTING THE PANEL AND MARKING THE GUIDELINES

Unpack the panel and fit it in its proper place on the side of the bath, with its upper edge resting on the inside edge of the bath (Fig. 3).

Mark the floor along the bottom outside edge of the panel that line will later be used as the reference line for finding the correct position for the blocks that hold the panel in place, which have to be 5 mm away from it.

Then mark the position of the two drill-holes in the front.

Lastly, mark the walls of the bathroom along the edges of the panel where it meets the walls.

FITTING THE FRONT SUPPORTS

-The left-side support unit:

The left support unit, which is supplied fully assembled and with all its nuts tightened up, is a rigid unit that is easy to work with.

Following Fig.4, fit this unit by inserting the slotted horizontal support onto the rod of the M10 foot, between the washer and the box-section tube of the cross-member used for levelling.

Please note! Before inserting the slot directly onto the rod, the top end of the unit must be fitted by adjusting the threaded rod to press against the inside edge of the bath together with its positioning crown. This can be done easily by turning the whole unit around and fitting the slotted part when the top of the support is in place.

Adjust the rods so that the black block is to the front of the mark for the front drill hole that you made on the floor.

-The right-side support unit:

This unit is fitted similarly to the left unit.

As with the left unit, this unit must be adjusted so that the black block is to the front of the mark for the front drill hole that you made on the floor.

Once the support units are fitted, the securing blocks are to be aligned with the drill holes on the front of the panel, and directed in accordance with the inside curve of the panel.

FITTING THE SIDE SUPPORTS

Cut the template that you used to check that the bath was level, making the cut at the notch, and place one half on each side as shown in the Figure 5.

Be careful to fit the piece of wood in such a way that it makes the correct angle for fitting the panel.

FITTING THE PANEL

The system for fitting the panel is detailed in the sketch below (fig.6). Adjust the blocks by turning them so that the panel is left upright, with the panel drill holes in line with the corresponding block. Then tighten up the lock nut.

Before fixing each panel finally in place, it is very important to insert wedges between the floor and the panel to push the panel firmly up against the edge of the bath. When it is, secure the panel with the washers, screws and caps shown.

If the bath is built into the wall surfacing and you want the panel to go outside it, cut the panel along the edge that meets the wall just enough to leave that edge 1 mm away from the wall finishing. Use a fine-toothed saw, and sand down afterwards to remove any burrs.

Then finish off the wall tiling.

F

Cette notice contient les instructions nécessaires pour installer le tablier des baignoires d'angle Genova 1200 et 1350. Au préalable, la baignoire aura été installée selon l'une des formules envisagées dans la notice d'installation qui lui est consacrée. Quelle que soit la solution choisie, la pose de l'habillage devra être effectuée conformément aux instructions de la présente notice.

DESCRIPTION DU MATÉRIEL

Après avoir retiré le tablier de son emballage, vérifiez que vous avez reçu le matériel suivant:

-Tablier d'habillage

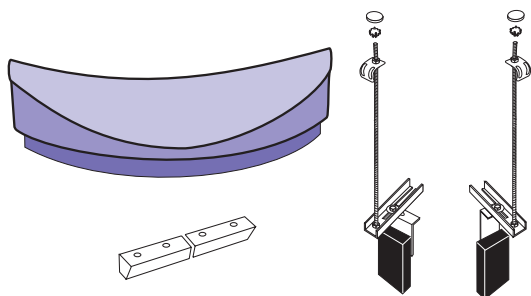

-Ensemble de support droit assemblé
-Ensemble de support gauche assemblé

-Gabarit en bois de 535 mm
-Sachet de visserie contenant:

4 vis
4 rondelle plastique
4 enjoliveurs en plastique

-Sachet de visserie contenant:

4 chevilles (6 mm de diamètre)
4 tire-fond
2 embase supérieure tige
2 joints

-Cette notice d'instructions

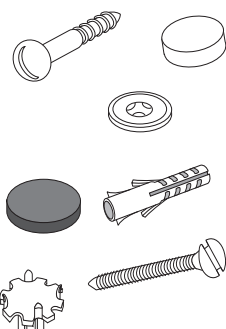

PRÉPARATION DE LA BAIGNOIRE

Vérifiez le niveau de la baignoire: pour pouvoir installer le tablier en suivant les instructions de cette notice, il faut que la hauteur de la baignoire soit égale à 535 mm.

Pour ce faire, vous pouvez utiliser le gabarit de 535 mm de long livré avec le tablier. Appuyez-le en position verticale contre la baignoire (une de ses extrémités reposant sur le sol) et déplacez-le en veillant à ne pas laisser d'espace. Si nécessaire, rectifiez le réglage des pieds.

L'assise au sol de la baignoire est assurée par deux traverses de nivelage.

Chaque traverse se compose d'un tube de section carrée, de deux tiges filetées, de deux bases en plastique et de deux écrous de fixation.

En veillant à ne pas modifier le niveau, desserrez d'environ 4 mm les vis de fixation des tiges montées sur les pieds avant. L'espace ainsi dégagé vous permettra de monter ensuite les ensembles de support du tablier (fig.5).

N'entreprenez d'installer le tablier que si la baignoire a été montée conformément aux instructions de la notice d'installation. En cas de doute à cet égard, reportez-vous à cette notice.

VÉRIFICATION DES ENSEMBLES DE SUPPORT DU TABLIER

Vérifiez le contenu du carton. Vous devez y trouver deux ensembles de support dont tous les éléments sont assemblés et les écrous serrés à bloc.

Observez la disposition des éléments:

- Les ensembles de support du tablier sont différents l'un de l'autre. Ceux de la baignoire Genova 1350x1350 se montent tel qu'indiqué au schéma 1; ceux de la baignoire Genova 1200x1200, tel qu'indiqué au schéma 2.

Si, en raison d'une manipulation non envisagée dans cette notice, vous devez partir d'ensembles de support en éléments séparés, assemblez-les en vous aidant des schémas en question. Veillez à ce que les rondelles et toutes les pièces soient à leur place et les écrous serrés à bloc.

MONTAGE PRÉLIMINAIRE SU TABLIER ET TRAÇAGE DES LIGNES DE REPÈRE

Retirez le tablier de son emballage et mettez-le en position contre la baignoire, arête supérieure reposant sur le rebord interne de celle-ci (figure 3).

Tracez une ligne au sol en suivant l'arête inférieure externe du tablier. Ce trait vous servira de repère (moins 5 mm) pour vérifier si les chevilles de fixation du tablier sont dans la bonne position.

Marquez également l'emplacement des 2 orifices avant.

Tracez enfin une ligne de repère à l'endroit où les extrémités du tablier entrent en contact avec les parois latérales.

MONTAGE DES SUPPORTS AVANTS

-Ensemble de support gauche:

Le support de gauche, assemblé au préalable et vis serrées, est un ensemble rigide et facile à manipuler.

Pour le monter, reportez-vous au schéma 4: faites glisser le support horizontal rainuré autour de la tige du pied M10, entre la rondelle et le tube carré de la traverse de niveau.

Attention: avant d'introduire le support rainuré, il faut placer l'extrémité supérieure de l'ensemble en réglant la tige filetée pour

qu'elle fasse pression contre le rebord intérieur de la baignoire avec la couronne de positionnement. On y parvient facilement en faisant pivoter l'ensemble, puis, une fois l'extrémité supérieure du support mise en place, en introduisant le support rainuré.

Ajuster les tiges de façon à ce que la cheville noire vienne se placer devant l'orifice avant percé dans le sol.

-Ensemble de support droit:

Répétez les mêmes opérations qu'avec le support de gauche.

Cet ensemble doit également être réglé de façon à ce que la cheville noire vienne se placer devant l'orifice avant percé au sol.

Quand les ensemble supports sont en place, les chevilles de fixation doivent se trouver dans l'alignement des orifices avants du tablier, orientés selon la courbe interne de celui-ci.

MONTAGE DES SUPPORTS LATÉRAUX

Coupez en deux le gabarit que vous avez utilisé pour niveler la baignoire (le long de la fente) et placez-en une moitié contre chaque paroi, comme indiqué sur le schéma 5.

Veillez à placer le morceau de bois de façon à ce qu'il présente l'angle approprié pour pouvoir monter le tablier.

MONTAGE DU TABLIER

Le croquis suivant montre le détail du système de fixation du tablier (fig. 6). Réglez les chevilles en les faisant tourner jusqu'à ce que le tablier soit à la verticale et que ses orifices coïncident avec la cheville correspondante. Serrez ensuite le contre-écrou.

Avant de fixer les éléments, il faut absolument glisser des coins entre le sol et le tablier, afin que ce dernier vienne appuyer tout contre le bord de la baignoire, après quoi on peut mettre en place les rondelles, les vis et leurs caches.

Quand la baignoire est encastrée, si l'on veut que le tablier dépasse du revêtement mural, il faut en découper l'extrémité en contact avec le mur à 1 mm au-dessus du revêtement. Utilisez une scie à fines dents, puis poncez soigneusement.

Ensuite, finissez de carreler les murs.

D

Cette Anleitung enthält die notwendigen Anweisungen für den Einbau der Verblendungen bei den Eckbadewannen Génova 1200 und 1350. Die Badewanne ist vorher gemäß den in ihrer eigenen Montageanleitung genannten Möglichkeiten aufgestellt worden. Der Abschluss der Montage muss in jedem Fall auf der Grundlage der Anweisungen dieser Anleitung erfolgen.

INHALT DER VERPACKUNG

Überprüfen Sie nach dem Auspacken der Verblendung, dass Sie das folgende Material erhalten haben:

- Verblendung.
- Vormontierte rechte Befestigungsvorrichtung.

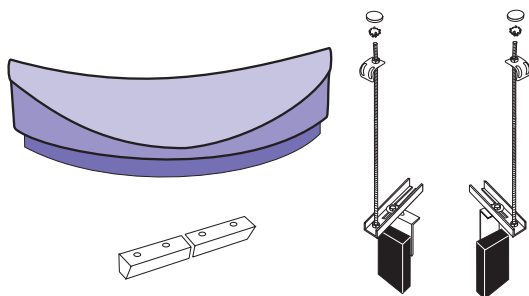

-Vormontierte linke Befestigungsvorrichtung.

-Holzlehre 535 mm.

-Beutel mit Befestigungsmaterial enthält:

- 4 Schrauben
- 4 Unterlegscheibe
- 4 Kunststoffabdeckkappen

-Beutel mit Befestigungsmaterial enthält:

- 4 Dübel Ø 6 mm.
- 4 Schraubenbolzen
- 2 Obere Gestängeauflage
- 2 Dichtungs

-Diese Anleitung.

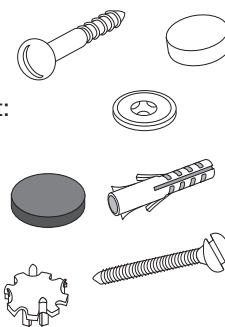

VORBEREITUNG DER BADEWANNE

Überprüfen Sie bitte, dass die Badewanne auf der Höhe 535 mm in Waage steht, damit die Verblendung wie in der Aufbauanleitung angegeben montiert werden kann.

Die korrekte Höhe kann mit der mitgelieferten Holzlehre von 535 mm Länge überprüft werden. Hierzu bewegen Sie die Lehre senkrecht zwischen dem Boden und dem Wannenrand hin und her, wobei kein Spiel vorhanden sein darf. Bei Bedarf müssen die Füße neu eingestellt werden.

Die Badewanne liegt mit ihren beiden Ausrichtbalken auf dem Boden auf.

Jeder Ausrichtbalken besteht aus einem Rohr mit quadratischem Querschnitt und zwei Gewindestiften, zwei Kunststofffüßen und zwei Feststellmutter.

Ohne die korrekte Ausrichtung zu verlieren, lösen Sie die Feststellmutter der Stifte, die zu den Vorderfüßen gehören um etwa 4 mm. Dieser Spielraum wird später den Einbau der Befestigungsvorrichtungen für die Verblendung ermöglichen (abb 5).

Um mit dem Einbau der Verblendung beginnen zu können, muss die Badewanne korrekt gemäß der Anweisungen in der Montageanleitung aufgestellt sein. Bei jeder Unklarheit im Hinblick auf die Aufstellung der Wanne, muss diese Anleitung zu Rate gezogen werden.

PRÜFUNG DER BEFESTIGUNGSVORRICHTUNGEN FÜR DIE VERBLENDUNG

Überprüfen Sie, dass in der entsprechenden Kiste beide Befestigungsvorrichtungen mit allen vormontierten Elementen und angezogenen Feststellmuttern vorhanden sind.

Beachten Sie in jedem Fall die Anordnung der Elemente:

- Die Befestigungsvorrichtungen der Verblendung sind unterschiedlich und sind so zusammengebaut wie in Abbildung 1 dargestellt, für die Badewanne Génova 1350x1350 sowie in der Abbildung 2 für die Badewanne Génova 1200x1200.

Sollten aufgrund irgendeiner in dieser Anleitung nicht abzusehenden Veränderung die Befestigungsvorrichtungen mit getrennten Bestandteilen vorliegen, werden sie gemäß der Abbildungen zusammengebaut. Es ist sehr wichtig, alle Unterlegscheiben sowie anderen Teile an der richtigen Position einzubauen und die Muttern kraftvoll anzuziehen.

VORMONTAGE DER VERBLENDUNG UND MARKIEREN DER BEZUGSLINIEN

Packen Sie die Verblendung aus und setzen Sie sie in der korrekten Einbauposition auf die Badewanne, wobei die Oberkante der

Verblendung auf der Innenkante der Wanne aufliegt (Abb. 3). Markieren Sie eine Linie auf dem Boden, wobei Sie den unteren äußeren Rand der Verblendung als Bezugspunkt wählen. Diese Linie dient zu Ihrer Orientierung (nach Abzug von 5 mm), um die korrekte Lage der Befestigungsdübel der Verblendung zu überprüfen. Außerdem ist die Lage der 2 Bohrungen an der Stirnseite zu markieren. Markieren Sie auch noch die Berührungslinie der Verblendungsenden mit den Seitenwänden.

MONTAGE DER STIRNBEFESTIGUNGEN

- Linke Befestigungsvorrichtung:

Die linke Befestigungsvorrichtung, bereits zusammengebaut und mit angezogenen Muttern, bildet ein starres Element, mit dem man problemlos umgehen kann.

Nach Abbildung 4 montieren Sie diese Vorrichtung, indem Sie den Schieber der waagrechten Befestigung zwischen der Unterlegscheibe und dem quadratischen Rohr des Ausrichtbalkens in den Stift des Fusses M10 einführen.

Vorsicht! Bevor Sie den Schieber direkt in den Stift einführen, müssen Sie den oberen Rand der Vorrichtung mit Hilfe des Gewindestifts gegen den Innenrand der Wanne zusammen mit dem Positionierungskranz einstellen. Dies läßt sich leicht erreichen, indem man die ganze Vorrichtung dreht und den Bolzen erst durchsteckt, wenn der obere Rand der Befestigung fest sitzt. Stangen einstellen so reguliert werden, dass der schwarze Dübel vor der Markierung des Bohrlochs an der Stirnseite auf dem Boden sitzt.

- Rechte Befestigungsvorrichtung:

Bauen Sie diese Vorrichtung in entsprechender Weise wie die linke Vorrichtung zusammen.

Die Vorrichtung muss ebenfalls so reguliert werden, dass der schwarze Dübel vor dem auf dem Boden markierten Bohrloch der Stirnseite sitzt.

Wenn die Befestigungsvorrichtungen eingebaut sind, müssen die Feststelldübel mit den Bohrlochern auf der Stirnseite der Verblendung auf eine Linie gebracht werden und auf die innere Biegung der Verblendung abgestimmt werden.

MONTAGE DER SEITENBEFESTIGUNGEN

Die Lehre, die man zur Ausrichtung der Badewanne benutzt hat an der Einkerbung durchschneiden und jeweils eine Hälfte an jeder Wand anbringen. Wie man in der Abbildung 5 erkennen kann.

Man muss darauf achten, das Holzstück so einzusetzen, dass es den korrekten Winkel für den Einbau der Verblendung aufweist.

MONTAGE DER VERBLENDUNG

Das Befestigungssystem der Verblendung wird in der folgenden Skizze beschrieben (Abb.6). Regulieren Sie die Dübel durch Drehen, damit die Verblendung waagrecht steht und die Verblendungslöcher auf dem entsprechenden Dübel liegen. Dann ziehen Sie die Kontermutter an.

Bevor Sie jede Verblendung anziehen, ist es sehr wichtig, dass Sie Keile zwischen den Boden und die Verblendung legen, um die Verblendung fest an den Badewannenrand anzudrücken. Nachdem dies sichergestellt ist, befestigen Sie die Verblendung mit den Unterlegscheiben, Schrauben und angegebenen Abdeckkappen.

Wenn die Badewanne in die Wandverkleidung eingebaut ist und Sie möchten, dass die Verblendung damit abschließt, beschneiden Sie die Verblendung an dem Ende, das die Wand berührt, soviel, damit sie 1 mm über der besagten Verkleidung bleibt. Benutzen

Sie eine feinzahnige Säge und feilen Sie anschließend ab, um Grate zu beseitigen.

Anschließend beenden Sie das Kacheln der Wände.

Die Konstruktion der Wanne und Schürze ist so ausgelegt um eine optimale technische Installation zu gewährleisten. Dies bedeutet ungleiche Bodenverhältnisse sowie andere Toleranzen müssen überbrückt werden. Außerdem soll jede Wanne belüftet werden, um Kondenswasser -und andere Feuchtigkeiten optimal zu trocknen und Hygiene zu gewährleisten.

Aus diesem Grund muss die Schürze an die Badewanne oben angepasst werden und es entsteht am Fußboden ein technisch gewollter Abstand zum Belüften und zum Ausgleichen. Hier steht Funktion über visuellem Design.

Bei Whirlpools darf diese Fuge im keinem Fall geschlossen werden.

Bitte beachten Sie diese Montageanweisung da sonst Gewährleistungen ausgeschlossen sind.



Questo manuale contiene le istruzioni necessarie per l'installazione del pannello nelle vasche ad angolo Genova 1200 e 1350. La vasca dovrà già essere stata collocata, secondo le possibilità contemplate nel Manuale per l'Installazione. Il serramento dovrà essere in qualsiasi caso realizzato seguendo le istruzioni contenute nel presente manuale.

DESCRIZIONE DEL MATERIALE

Una volta disimballato il pannello, controllare se si è ricevuto il seguente materiale:

- Pannello
- Gruppo di supporto destro montato
- Gruppo di supporto sinistro montato
- Stecca di legno da 535 mm
- Sacchetto di viteria contenente:

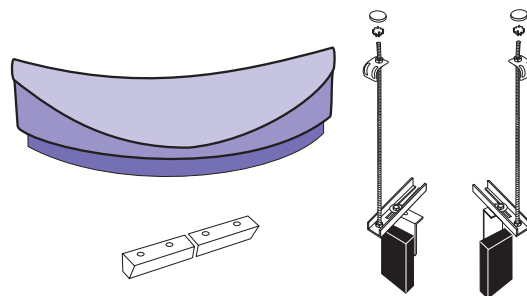

- 4 vite
- 4 rondella in plastica
- 4 tappi di plastica

- Sa cchetto di viteria contenente:
- 4 tasselli di Ø 6 mm
- 4 viti tirafondo
- 2 supporto superiore asta
- 2 guarnizioni
- Il presente Manuale d'Istruzioni

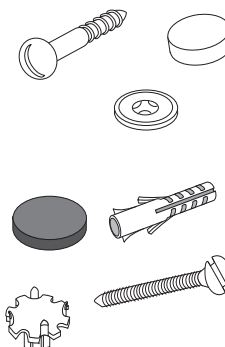

PREPARAZIONE DELLA VASCA

Controllare che la vasca si trovi livellata a un'altezza di 535 mm per procedere alla collocazione del pannello, come indicato nel Manuale d'Istruzioni.

L'altezza corretta può essere verificata con la stecca di legno da 535 mm di lunghezza, fornita assieme al pannello. A tal fine, spostare la stecca verticalmente tra il pavimento e il bordo della vasca, controllando che non ci siano tolleranze eccessive. Se necessario, modificare la regolazione dei piedini.

La vasca poggia sul pavimento mediante le due traverse di livellamento.

Ogni traversa è formata da un tubo di sezione quadrata e due barre filettate, due basi di plastica e due dadi di bloccaggio.

Cercando di non perdere il livellamento, svitare di circa 4 mm i dadi di bloccaggio delle barre che fanno parte dei piedi anteriori. Detto gioco permetterà il posteriore montaggio dei gruppi di supporto del pannello (fig.5).

Per iniziare l'installazione del pannello, la vasca deve essere correttamente installata secondo le istruzioni fornite nel Manuale per l'Installazione. Per qualsiasi dubbio riguardante la collocazione della vasca, consultare detto manuale.

CONTROLLO DEI GRUPPI DI SUPPORTO DEL PANNELLO

Controllare che nella scatola corrispondente si trovino i due gruppi di supporto con tutti gli elementi montati ed i dadi di fissaggio ben serrati.

Rispettare sempre la disposizione degli elementi:

- I gruppi di supporto del pannello sono differenti tra di loro e vanno montati come illustrato nella figura 1 (vasca Genova 1350 x 1350) o nella figura 2 (vasca Genova 1200 x 1200).

Se per qualche motivo non contemplato in questo manuale si deve partire da gruppi di supporto con elementi separati, si procederà al montaggio degli stessi come indicato nelle figure corrispondenti. È di particolare importanza montare tutte le rondelle e tutti i pezzi nella giusta posizione, serrando i dadi con forza.

MONTAGGIO PREVIO DEL PANNELLO E TRACCIATURA DELLE LINEE DI RIFERIMENTO

Disimballare il pannello e collocarlo nella vasca nella posizione corretta per l'installazione, con il bordo superiore dello stesso appoggiato sul bordo interno della vasca (figura 3).

Tracciare una linea sul pavimento, seguendo il bordo inferiore esterno del pannello. Detta linea servirà come riferimento (scontando 5 mm) per verificare il corretto posizionamento dei tasselli di fissaggio del pannello.

Allo stesso modo, marcare la posizione dei due fori frontali.

Tracciare anche la linea di contatto delle estremità del pannello con le pareti laterali.

MONTAGGIO DEI SUPPORTI FRONTALI

-Gruppo di supporto sinistro:

Il gruppo di supporto sinistro, preventivamente assemblato e con i dadi serrati, forma un elemento rigido e facile da maneggiare.

Seguendo la figura 4, montare detto gruppo introducendo l'asola del supporto orizzontale nella barra del piede M10, tra la rondella e il tubo quadrato della traversa di livellamento.

Attenzione: prima d'introdurre direttamente l'asola nella barra, collocare l'estremità superiore del gruppo regolando l'asta filettata in modo che faccia pressione sul bordo interno della vasca assieme

alla corona di posizionamento. Ciò si può conseguire con facilità facendo ruotare tutto il gruppo e facendolo passare per l'asola una volta collocata l'estremità superiore del supporto.

Regolare le barre in modo che il tassello nero rimanga davanti al riferimento del foro frontale realizzato sul pavimento.

-Gruppo di supporto destro:

Montare questo gruppo in modo analogo al supporto sinistro.

Anche in questo caso il gruppo dovrà essere regolato in modo che il tassello nero rimanga davanti al riferimento del foro frontale realizzato sul pavimento.

Una volta montati i gruppi di supporto, i tasselli di fissaggio dovranno essere allineati con i fori frontali del pannello e orientati secondo la curva interna del pannello.

MONTAGGIO DEI SUPPORTI LATERALI

Tagliare la stecca utilizzata per livellare la vasca all'altezza della tacca e collocarne una metà in ogni parete, come illustrato nella figura 5.

Collocare il pezzo di legno in modo che presenti l'angolo adeguato per il montaggio del pannello.

MONTAGGIO DEL PANNELLO

Il sistema di fissaggio del pannello viene illustrato nel disegno che segue (fig.6). Regolare i tasselli ruotandoli, in modo che il pannello rimanga verticale e i fori del pannello coincidano con il tassello corrispondente. Serrare quindi il controdado.

Prima di fissare ogni pannello è molto importante collocare dei cunei tra il pavimento e il pannello per serrare con forza il pannello contro il bordo della vasca. Una volta assicurato questo, fissare il pannello con le rondelle, le viti ed i tappi indicati.

Se la vasca è incassata nel rivestimento della parete e si desidera che il pannello rimanda al di sopra di questo, tagliare l'estremità del pannello che tocca la parete di quel tanto che basta perché questo rimanga circa 1 mm al disopra di detto rivestimento. Utilizzare una sega a dentatura molto sottile e carteggiare posteriormente per eliminare qualsiasi irregolarità.

Terminare quindi la piastrellatura delle pareti.

P

Este manual inclui as instruções necessárias para a instalação da protecção das banheiras Génova 1200 e 1350 de canto. A banheira deve ser previamente instalada conforme as possibilidades apresentadas no respectivo manual de instalação. O remate realizar-se-á em qualquer caso seguindo as instruções do presente manual.

DESCRIÇÃO DO MATERIAL

Depois de desembalada a protecção, verifique se recebeu o seguinte material:

-Protecção.

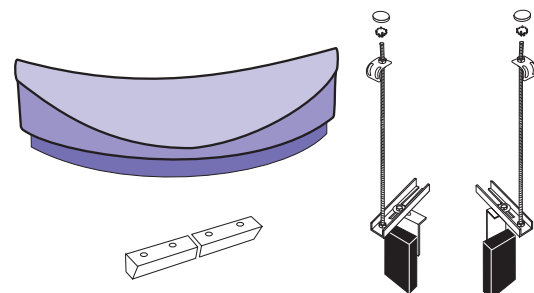

- Conjunto de suporte direito montado.
- Conjunto de suporte esquerdo montado.
- Haste de madeira de 535 mm.
- Bolsa de quinquilharia que contém:

- 4 parafusos
- 4 anilhas de plástico
- 4 tampões de plástico

- Bolsa de quinquilharia que contém:
- 4 buchas de Ø 6 mm.
 - 4 tirafundos
 - 2 apoio superior, vareta
 - 2 juntass

- Este manual de instruções.

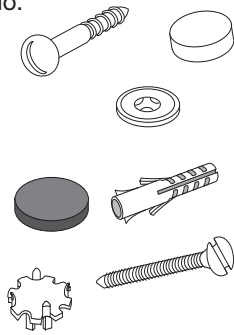

PREPARAÇÃO DA BANHEIRA

Verificar se a banheira está nivelada à altura de 535 mm para ser equipada com protecção conforme o Manual de Instalação.

A altura correcta pode ser verificada com a haste de madeira de 535 mm de comprimento que é fornecida juntamente com a protecção. Para isso deslocar a haste verticalmente entre o solo e a borda da banheira verificando se não ficam folgas. Se for necessário, dever-se-á corrigir a regulação das pernas.

A banheira apoia-se no solo através dos seus dois travessões de nivelamento.

Cada travessão é formado por um tubo de secção quadrada e duas varetas roscadas, duas bases de plástico e duas porcas de bloqueio.

Tentando não perder o nível, afrouxar cerca de 4 mm as porcas de bloqueio das varetas que fazem parte dos pés dianteiros. Esta folga permitirá a montagem posterior dos conjuntos suporte da protecção (fig5).

Para iniciar a instalação da protecção a banheira deve estar correctamente instalada conforme as instruções apresentadas no Manual de Instalação. Perante qualquer dúvida sobre a colocação da banheira deve consultar-se o referido manual.

VERIFICAÇÃO DOS CONJUNTOS SUPORTE DA PROTECÇÃO

Verifique se na caixa correspondente estão os dois conjuntos de suporte com todos os elementos montados e as porcas de fixação bem apertadas.

Observe-se em cada caso a disposição dos elementos:

- Os conjuntos suporte da protecção são diferentes entre si e estão montados da forma representada na figura 1 no caso da banheira Génova 1350x1350, e conforme a figura 2 no caso da banheira Génova 1200x1200.

No caso de, por alguma manipulação não contemplada neste manual, se tiver que partir de conjuntos suporte com elementos separados, proceder-se-á à montagem dos mesmos conforme indicam as figuras citadas. É muito importante montar todas as anilhas e todas as peças na posição correcta, apertando as porcas com firmeza.

MONTAGEM PRÉVIA DA PROTECÇÃO E MARCAÇÃO DE LINHAS DE REFERÊNCIA

Desembalar a protecção e colocá-la na banheira na sua posição correcta de instalação, com a borda superior da mesma apoiado na borda interior da banheira (fig. 3).

Marcar uma linha no solo, seguindo a borda inferior exterior da protecção. Essa linha servirá de referência (descontando 5 mm) para verificar a posição correcta das buchas de fixação da protecção.

Deste modo, marque a posição dos 2 orifícios frontais.

Marcar igualmente a linha de contacto das extremidades da protecção com as paredes laterais.

MONTAGEM DOS SUPORTES FRONTAIS

-Conjunto suporte esquerdo:

O conjunto suporte esquerdo, previamente montado e com as porcas apertadas, forma um elemento rígido e fácil de manusear.

Seguindo a figura 4, montar esse conjunto introduzindo a calha do suporte horizontal na vareta do pé M10, entre a anilha e o tubo quadrado do travessão de nivelamento.

Atenção!: Antes de introduzir directamente a calha na vareta, deve colocar-se a extremidade superior regulando a vareta roscada para que faça pressão contra a borda interior da banheira juntamente com a coroa de posicionamento. Isto pode ser conseguido com facilidade fazendo girar todo o conjunto, passando a calha depois de colocada a extremidade superior do suporte.

Regular as varetas de forma a que a bucha preta fique diante da marca do orifício frontal efectuada no solo

Conjunto suporte direito:

Montar esse conjunto de forma análoga à com que foi montado o suporte esquerdo.

O conjunto deverá igualmente ser regulado de forma a que a bucha preta fique diante da marca do orifício frontal efectuada no solo. Depois de montados os conjuntos suporte, as buchas de fixação deverão estar alinhadas com os orifícios frontais da protecção e orientados segundo a curva interna da protecção.

MONTAGEM DOS SUPORTES LATERAIS

Cortar a haste que se utilizou para nivelar a banheira pela fenda e colocar uma metade em cada parede. Conforme se vê na figura 5.

Tem que ter-se o cuidado de colocar o pedaço de madeira de forma a que apresente o ângulo correcto para a montagem da protecção.

MONTAGEM DA PROTECÇÃO

O sistema de fixação da protecção é descrito no esboço que se segue (fig.6). Regular as buchas rodando-as para que a protecção fique vertical e os orifícios da protecção coincidam sobre a bucha correspondente. Em seguida, apertar a contra-porca.

Antes de fixar cada protecção é muito importante colocar umas cunhas entre o solo e a protecção para apertar com força a protecção contra a borda da banheira. Depois de assegurar isto, fixar a protecção com as anilhas, parafusos e tampões indicados.

Se a banheira estiver encastrada dentro do revestimento da parede e se desejar que a protecção fique por cima do mesmo, cortar a protecção pela extremidade que toca a parede o suficiente para que fique a 1 mm acima do referido revestimento. Utilizar uma serra de dente fino e lixar posteriormente para eliminar rebarbas.

Em seguida, acabar a colocação dos azulejos das paredes.

Roca Sanitario, S.A.

Avda. Diagonal, 513
08029 Barcelona
España

Roca S.R.L.

Via Leonardo da Vinci, 24
20080 Casarile (Milano)
Italia
Tel. +39.02.900.251
Fax.+39.02.905.21.74

Roca Cerâmica e Comercio, S.A.

Serviços Comerciais
Rua José Duarte Lexim, Lote 6
2675-393 Odivelas Codex
Apartado de Correios 16
2676-901 Odivelas Codex
Portugal
Tel. +351.21.937.94.30
Fax.+351.21.937.94.31

Roca Limited

Samson Road
Hermitage Ind. Estate
Coalville, Leics. LE67 3FP
United Kingdom
Tel. +44.(0)1530.83.00.80
Fax.+44.(0)1530.83.00.10

ROCA Maroc, S.A.

Route de Marrakech, km 2.5
B. P. 571 - 26000 - Settat
Maroc
Telf : +212.(0)23.40.59.41
+212.(0)23.40.03.39
Fax : +212.(0)23.40.59.42

Roca GmbH

Feincheswiese 17
56424 Staudt
Deutschland
Tel. +49.(0)2602.93610
Fax.+49.(0)2602.936.122

Roca Polska Sp. z o. o.

ul. Wyczolkowskiego 20,
44-109 Gliwice
Polska
Tel. +48.(0)32 339 41 00
Fax.+48.(0)32 339 41 01

Roca Argentina S.A

Camino General Belgrano, 2873
1824 - Lanús Este
Buenos Aires
Argentina
Tel. +54.(0)114.230.96.39
Fax:+54.(0)114.246.95.56

Roca S.A.R.L.

BP 90422
95005 Cergy Pontoise Cedex
France
Tél. +33.(0)1.34.40.39.00
Fax.+33.(0)130.37.02.65
+33.(0)134.64.13.55

Kalevit Roca Saniter Seramik Sanayi, A.S.

Büyükdere Cad.
Kaleseramik Binasi
80620 Levent – Istanbul
Turkey
Tel. +90.212.270.70.00
Fax.+90.212.268.68.89

LíneaRoca
HIDROMASAJE



902 30 48 48

Roca